

# АВТОГРЕЙДЕРЫ

## СОДЕРЖАНИЕ

Конструктивные особенности .....	8-2
Технические характеристики .....	8-4
Размеры .....	8-6
Используемое рабочее оборудование .....	8-8
Технические характеристики кирковщика .....	8-9
Технические характеристики бульдозера с передним отвалом .....	8-12
Технические характеристики задненавесного рыхлителя .....	8-13
Навесы и кабины .....	8-14
Используемые шины и пробег .....	8-15
Дополнительное рабочее оборудование и опции .....	8-16

**■ Широкий выбор моделей**

Фирма Комatsu предлагает широкий выбор моделей с различной модификацией следующих параметров:

- Размеры и масса машины
- Мощность двигателя
- Жесткая или шарнирно-сочлененная рама
- Коробка передач: с прямым приводом или гидромеханического типа (HYDROSHIFT)
- Длина отвала

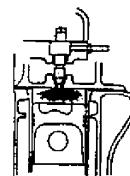

**■ Высокая производительность**

- Дизельные двигатели фирмы Комatsu имеют высокую мощность и оснащены системой прямого впрыска топлива, что позволяет снизить расход топлива и степень загрязнения выхлопных газов.
- Коробка передач HYDROSHIFT обеспечивает не только высокий уровень передачи мощности при низком расходе топлива, но и имеет единый рычаг переключения передач и изменения направления передвижения, что облегчает управление.

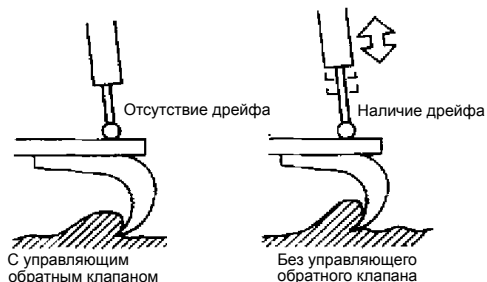
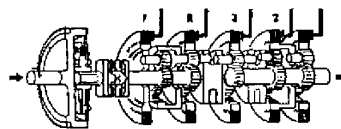

**• Гидравлические контуры с управляющими обратными клапанами**

Управляющие обратные клапаны встроены в контуры подъема отвала, наклона переднего моста и складывания рамы.

Это позволяет предотвратить самопроизвольное опускание цилиндров, что обеспечивает высокую точность выполнения работ. Кроме того, эти клапаны поддерживают первоначальное положение рабочего оборудования и предотвращают его самопроизвольное опускание, если рычаг управления приводится в действие при остановленном двигателе.

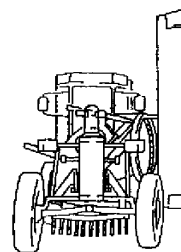

**• Широкий рабочий диапазон**

Благодаря широкому диапазону работы отвала, наличию гидравлической системы бокового выдвижения отвала и изменяемому углу откоса машина способна выполнять самые разнообразные операции.

С рабочего места оператора имеется возможность устанавливать угол бокового откоса отвала в пределах 90° с обеих сторон. [На моделях GD510 и выше]

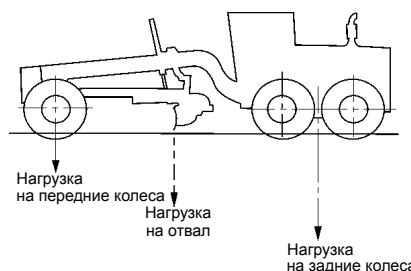

**■ Идеальное распределение веса**

- Благодаря оптимальному распределению веса между передними колесами для предотвращения бокового скольжения достигается высокая устойчивость машины, особенно во время выполнения работ, связанных с большими боковыми нагрузками.

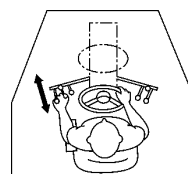

FVBN0015

**■ Удобное управление / комфортные условия работы оператора**

**• Эргономическая компоновка контрольно-измерительных приборов и рычагов управления**

Рычаги, имеющие короткий ход и не требующие приложения большого усилия, обеспечивают четкое и быстрое управление машиной. Эргономический дизайн достигается благодаря разумной компоновке контрольно-измерительных приборов и рычагов, учитывающей частоту их использования.

■ **Максимальное время безотказной работы**

- **Самоблокирующийся дифференциал**  
Самоблокирующийся дифференциал с автоматической блокировкой и разблокировкой, устанавливаемый в конечной передаче в качестве опции, обеспечивает исключительно плавное рулевое управление.

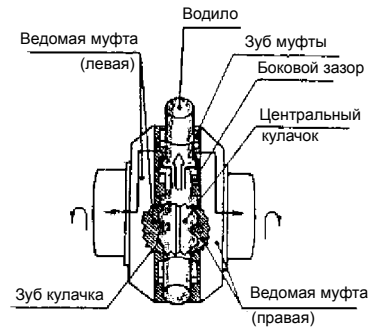

- **Воздухоочиститель с автоматическим эвакуатором пыли**

Автоматический эвакуатор пыли увеличивает срок эксплуатации элемента воздухоочистителя сухого типа.

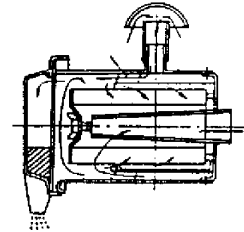

- **Легкосъемные фильтры патронного типа**

Легкосъемные масляные фильтры патронного типа и топливные фильтры позволяют производить их легкую замену.

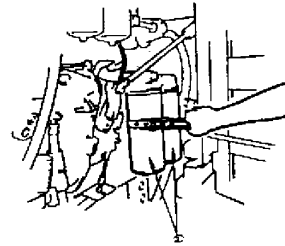

■ **Дополнительные функциональные характеристики модели GD825A**

- **Наклоняемая стойка пульта управления**

Поскольку левый и правый рычаги управления, а также пульт управления разнесены и регулируются независимо друг от друга, то оператор может установить удобный для себя угол их наклона. Для облегчения рулевого управления во время передвижения оператор может наклонить рулевую колонку к себе.

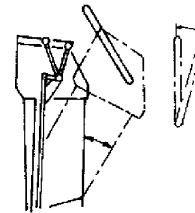

- **Полностью регулируемое сиденье оператора**

Регулируемое сиденье с гидравлической подвеской обеспечивает высокий уровень комфорта во время передвижения.

- **Многодисковый тормоз с масляным охлаждением**

Мощные, легко регулируемые многодисковые тормоза с масляным охлаждением используются на задних сдвоенных колесах.

Поскольку в картере сдвоенного привода на тормозные диски наносится смазка, то поддерживается высокий уровень их охлаждения, что предотвращает теплообразование во время частого торможения при больших нагрузках.

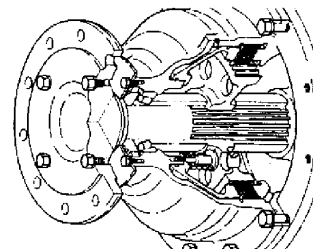

- **Дифференциал с принудительной блокировкой / разблокировкой**

Дифференциал оборудован электрогидравлической многодисковой муфтой. Блокировка и разблокировка дифференциала осуществляется перемещением переключателя, расположенного на пульте управления.

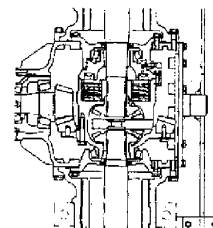

Параметр		Модель	GD510R-1	GD511A-1	GD555-3A	GD555-3C* <sup>6</sup>
ЭКСПЛУАТАЦИОННАЯ МАССА* МОЩНОСТЬ НА МАХОВИКЕ: SAE DIN	кг		10700	10800	13050	13850
	кВт/ об/мин		93/2500	101/2900	119/2000	119/2000
	кВт/ об/мин		93/2500	101/2900	119/2000	119/2000
ЭКСПЛУАТАЦИОННЫЕ ХАРАКТЕРИСТИКИ: Скорость передвижения: Передний ход	км/ч		Низк. / Высок.			
	1-я передача		3,9 /8,6	3,4	3,3	3,3
	2-я передача		7,0 /15,5	6,1	4,8	4,8
	3-я передача		12,5 /27,5	10,7	6,8	6,8
	4-я передача		19,5 /42,9	14,1	9,8	9,8
	5-я передача		—	25,5	14,9	14,1
	6-я передача		—	44,5	21,6	21,6
	7-я передача		—	—	29,6	29,6
	8-я передача		—	—	42,9	42,9
	Задний ход (макс.)		26,6	54,4	39,0	39,0
Макс. тяговое усилие (тяга) Мин. радиус поворота**	кг		6080	6140	7920	7920
	мм		10400	6600	6800	6800
РАЗМЕРЫ: Колея: Передние колеса Задние колеса Угол складывания (в каждую сторону)	мм		2020	2020	2130	2130
	мм		2020	2020	2130	2130
	градус		—	27	23	23
ДВИГАТЕЛЬ: Модель			KOMATSU S6D95L	KOMATSU S6D95L	KOMATSU SA6D102E	KOMATSU SA6D102E
	мм		6-95 x 115	6-95 x 115	6 –102 x 120	6 –102 x 120
	л		4,89	4,89	5,88	5,88
ЕМКОСТЬ Топливный бак	л		227	227	340	340

Параметр		Модель	GD611A-1	GD655-3A	GD655-3C* <sup>6</sup>	GD661A-1
ЭКСПЛУАТАЦИОННАЯ МАССА* МОЩНОСТЬ НА МАХОВИКЕ: SAE DIN	кг		12500	14000	14800	13300
	кВт/ об/мин		155/2500	190/1900	190/1900	180/2500
	кВт/ об/мин		157/2500	193/1900	193/1900	182/2500
ЭКСПЛУАТАЦИОННЫЕ ХАРАКТЕРИСТИКИ: Скорость передвижения: Передний ход	км/ч					
	1-я передача		3,5	3,3	3,3	3,5
	2-я передача		6,3	4,7	4,7	6,3
	3-я передача		10,8	6,7	6,7	10,8
	4-я передача		14,8	9,7	9,7	14,8
	5-я передача		26,2	14,6	14,6	26,2
	6-я передача		44,6	21,2	21,2	44,6
	7-я передача		—	29,1	29,1	—
	8-я передача		—	42,1	42,1	—
	Задний ход (макс.)		54,4	38,3	38,3	54,4
Макс. тяговое усилие (тяга) Мин. радиус поворота**	кг		7100	8460	8460	7400
	мм		6900	6900	6900	6900
РАЗМЕРЫ: Колея: Передние колеса Задние колеса Угол складывания (в каждую сторону)	мм		2020	2130	2130	2020
	мм		2020	2130	2130	2020
	градус		26	23	23	26
ДВИГАТЕЛЬ: Модель			KOMATSU S6D105	KOMATSU SA6D114E	KOMATSU S6D114E	KOMATSU S6D105
	мм		6 –105 x 120	6 –114 x 135	6 –114 x 135	6 –105 x 125
	л		6,49	8,27	8,27	6,49
ЕМКОСТЬ Топливный бак	л		285	340	340	285

\* В эксплуатационную массу входит масса стандартного отвала, стандартных шин, заполненного топливного бака, смазочного материала, оператора и стандартного рабочего оборудования.

\*\* Измерение производится от центра наружного переднего колеса при полностью сложенной раме и полностью повернутых и наклоненных передних колесах.

\*<sup>6</sup> Исполнение для США

Параметр	Модель	GD675-3A	GD675-3C* <sup>6</sup>	GD705A-4	GD825A-2
ЭКСПЛУАТАЦИОННАЯ МАССА*	кг	14800	15600	17620	26350
МОЩНОСТЬ НА МАХОВИКЕ:					
SAE	кВт/ об/мин	149/1900	149/1900	149/2000	209/2100
DIN	кВт/ об/мин	149/1900	149/1900	149/2000	209/2100
ЭКСПЛУАТАЦИОННЫЕ ХАРАКТЕРИСТИКИ:					
Скорость передвижения:	км/ч				
Передний ход					
1-я передача		3,3	3,3	3,9	4,0
2-я передача		4,7	4,7	5,2	5,4
3-я передача		6,7	6,7	7,6	8,0
4-я передача		9,7	9,7	11,5	11,5
5-я передача		14,6	14,6	15,0	15,8
6-я передача		21,2	21,2	20,5	21,4
7-я передача		29,1	29,1	30,0	31,3
8-я передача		42,1	42,1	43,0	44,9
Задний ход (макс.)		38,3	38,3	45,9	47,9
Макс. тяговое усилие (тяга)	кг	8920	8460	10180	14705
Мин. радиус поворота**	мм	6900	6900	7500	7900 * <sup>5</sup>
РАЗМЕРЫ:					
Колея: Передние колеса	мм	2130	2130	2300	2620
Задние колеса	мм	2130	2130	2300	2620
Угол складывания (в каждую сторону)	градус	23	23	26	25
ДВИГАТЕЛЬ:					
Модель		KOMATSU SA6D114E	KOMATSU SA6D114E	KOMATSU S6D125	KOMATSU S6D140E
Количество цилиндров – диаметр х ход поршня	мм	6 –114 x 135	6 –114 x 135	6 –125 x 150	6-140 x 165
Рабочий объем	л	8,27	8,27	11,05	15,24
ЕМКОСТЬ					
Топливный бак	л	340	340	400	500

\* В эксплуатационную массу входит масса стандартного отвала, стандартных шин, заполненного топливного бака, смазочного материала, оператора и стандартного рабочего оборудования.

\*\* Измерение производится от центра наружного переднего колеса при полностью сложенной раме и полностью повернутых и наклоненных передних колесах.

\*<sup>5</sup> С дифференциалом

\*<sup>6</sup> Исполнение для США

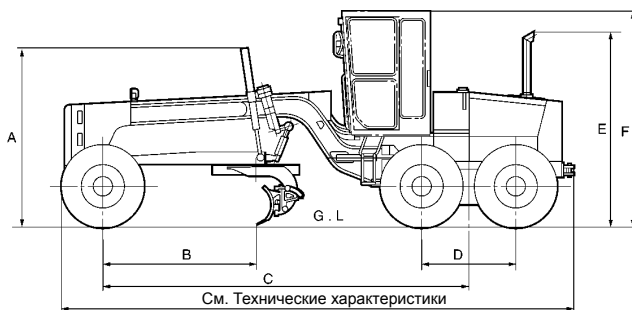

Параметр		Модель	GD510R-1	GD511A-1	GD555-3A	GD555-3C**	GD611A-1
ОТВАЛ: Длина	мм		3710	3710	3710	3658	3710
	Высота*	мм	645	645	645	660	645
ШИНЫ			13.00-24-8PR	13.00-24-8PR	13.00-24-10PR	13.00-24-10PR	13.00-24-10PR
РАЗМЕРЫ:							
A	Высота до верхней части цилиндра подъема отвала	мм	2815	2815	2957	2957	2815
B	Расстояние между центром передних колес и режущей кромкой отвала	мм	2540	2540	2500	2500	2600
C	Колесная база	мм	5780	5780	5850	5850	6000
D	Расстояние между центрами сдвоенных колес	мм	1535	1535	1535	1525	1535
E	Высота до верхней части выхлопной трубы	мм	3140	3165	2980	2980	3120
F	Габаритная высота:	мм					
	Если установлены						
	-БРЕЗЕНТОВЫЙ НАВЕС		3355	3355			3355
	-НАВЕС ROPS		3500	3500	3310	3310	3500
	-КАБИНА ROPS (низкая)				3100	3100	
	-КАБИНА ROPS (высокая)		3485	3485	3330	3330	3485
	-СТАЛЬНАЯ КАБИНА		3340	3340			3340
	Угол складывания	градус	—	27	23	23	26
	Ширина над колесами:	мм					
	Передними		2395	2395	2525	2458	2395
	Задними		2395	2395	2525	2458	2395
	Дорожный просвет	мм	365	365	350	350	355

Параметр		Модель	GD655-3A	GD655-3C**	GD661A-1	GD675-3A	GD675-3C**
ОТВАЛ: Длина	мм		3710	3658	3710	3710	3658
	Высота*	мм	645	660	645	645	660
ШИНЫ			14.00-24-10PR	14.00-24-10PR	13.00-24-10PR	14.00-24-10PR	14.00-24-12PR
РАЗМЕРЫ:							
A	Высота до верхней части цилиндра подъема отвала	мм	2977	2977	2815	2977	2977
B	Расстояние между центром передних колес и режущей кромкой отвала	мм	2600	2600	2600	2600	2594
C	Колесная база	мм	6070	6070	6000	6070	6070
D	Расстояние между центрами сдвоенных колес	мм	1535	1525	1535	1535	1524
E	Высота до верхней части выхлопной трубы	мм	3000	3000	3120	3000	2994
F	Габаритная высота:	мм					
	Если установлены				3355		
	-БРЕЗЕНТОВЫЙ НАВЕС		3330	3330	3500	3320	3320
	-НАВЕС ROPS		3120	3120		3120	3120
	-КАБИНА ROPS (низкая)		3350	3350	3485	3350	3350
	-КАБИНА ROPS (высокая)				3340		
	-СТАЛЬНАЯ КАБИНА						
	Угол складывания	градус	23	23	26	23	23
	Ширина над колесами:	мм					
	Передними		2550	2550	2395	2550	2511
	Задними		2550	2550	2395	2550	2511
	Дорожный просвет	мм	370	370	365	370	365

\* Длина дуги отвала

\*\* Исполнение для США

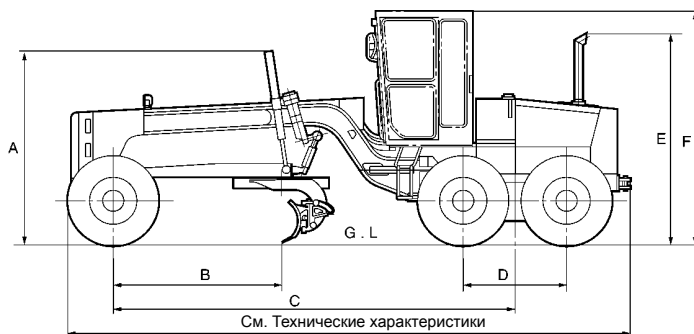

Параметр	Модель	GD705A-4	GD825A-2			
ОТВАЛ: Длина Высота*	мм	4320	4878			
	мм	700	850			
ШИНЫ		16.00-24-12PR	23.5-25-12PR			
РАЗМЕРЫ:						
A Высота до верхней части цилиндра подъема отвала	мм	2900	3300			
B Расстояние между центром передних колес и режущей кромкой отвала	мм	2900	3100			
C Колесная база	мм	6450	7100			
D Расстояние между центрами сдвоенных колес	мм	1730	1840			
E Высота до верхней части выхлопной трубы	мм	3365	3490			
F Габаритная высота:	мм					
Если установлены						
-БРЕЗЕНТОВЫЙ НАВЕС		3365				
-НАВЕС ROPS		3560	—			
-КАБИНА ROPS (низкая)			3550			
-КАБИНА ROPS (высокая)		3560	3550			
-СТАЛЬНАЯ КАБИНА		3365	—			
Угол складывания	градус	26	25			
Ширина над колесами:	мм					
Передними		2800	3310			
Задними		2800	3310			
Дорожный просвет	мм	410	440			

\* Длина дуги отвала

\*\* Исполнение для США

● : Стандартное рабочее оборудование  
○ : Дополнительное рабочее оборудование

Параметр	Модель	GD 510R-1	GD 511A-1	GD 555-3A	GD 611A-1	GD 655-3A	GD 661A-1	GD 675-3A	GD 705A-4	GD 825A-2
ОТВАЛ										
2,2 м										
2,5 м										
2,8 м										
3,05 м										
3,1 м										
3,4 м										
3,7 м		●	●	●	●	●	●	●		
4,0 м			○	○	○	○	○			
4,3 м			○	○	○	○	○	○	●	
4,9 м										●
РЕГУЛИРУЕМЫЙ ОТВАЛ										
ОТВАЛ С ГИДРАВЛИЧЕСКИ УПРАВЛЯЕМОЙ КРОМКОЙ			○	○	○	○	○	○	●	●
РАЗДВИЖНОЙ ОТВАЛ										
ПЕРЕДНИЙ ОТВАЛ БУЛЬДОЗЕРА		○	○		○		○			
КИРКОВЩИК										
5-зубый		○								
6-зубый										
7-зубый										
9-зубый		○	○							
11-зубый		○	○	○	○	○	○	○	○	
СМЕННЫЙ НАКОНЕЧНИК ЗУБА КИРКОВЩИКА										
ЗАДНЕНАВЕСНОЙ РЫХЛИТЕЛЬ				○		○		○	○	○
НАЖИМНАЯ ПЛАСТИНА				○		○		○		○

Параметр	Модель	GD555-3C*	GD655-3C*	GD675-3C*
ОТВАЛ				
2,2 м				
2,5 м				
2,8 м				
3,05 м				
3,1 м				
3,4 м				
3,7 м		●	●	●
4,0 м		○	○	○
4,3 м		○	○	
4,9 м				
РЕГУЛИРУЕМЫЙ ОТВАЛ		○	○	○
ОТВАЛ С ГИДРАВЛИЧЕСКИ УПРАВЛЯЕМОЙ КРОМКОЙ				
РАЗДВИЖНОЙ ОТВАЛ		○	○	
ПЕРЕДНИЙ ОТВАЛ БУЛЬДОЗЕРА				
КИРКОВЩИК				
5-зубый				
6-зубый				
7-зубый				
9-зубый				
11-зубый		○	○	○
СМЕННЫЙ НАКОНЕЧНИК ЗУБА КИРКОВЩИКА				
ЗАДНЕНАВЕСНОЙ РЫХЛИТЕЛЬ		○	○	○
НАЖИМНАЯ ПЛАСТИНА		○	○	○

\* Исполнение для США

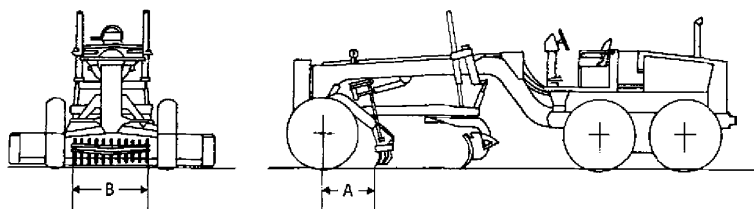

Параметр		Модель	СЕРИЯ 500 *3	
<b>КОЛИЧЕСТВО ЗУБЬЕВ</b>			<b>9</b>	
ДОПОЛНИТЕЛЬНАЯ МАССА: К эксплуатационной массе К переднему мосту К заднему мосту	кг	<b>Стандартные зубья</b>		<b>Заостренные зубья</b>
		+660 [+685] +565 [+585] +95 [+100]		+665 [+690] +570 [+590] +95 [+100]
		970		850
РАЗМЕРЫ: А: Расстояние между зубьями и центром передних шин	мм	4440		4335
РАБОЧИЕ ПАРАМЕТРЫ КИРКОВЩИКА: Угол резания грунта Макс. высота подъема над грунтом Макс. глубина резания грунта	градус	61 ~ 74		51 ~ 64
	мм	340 [530]		320 [495]
	мм	260 [290]		260 [290]
ОБОРУДОВАНИЕ КИРКОВЩИКА: Тип Масса В: Ширина резания грунта Зуб: В порядке установки Высота x ширина x глубина	кг	V-образный с 2-ступенчатой регулировкой 660		V-образный с 2-ступенчатой регулировкой 665
	мм	1065		1090
	мм	275 x 77 x 25		185 x 50 x 36,3
		GD510R*3 GD511A*3		GD510R*3 GD511A*3

Параметр		Модель	СЕРИЯ 500			
<b>КОЛИЧЕСТВО ЗУБЬЕВ</b>			<b>11</b>			
ДОПОЛНИТЕЛЬНАЯ МАССА: К эксплуатационной массе К переднему мосту К заднему мосту	кг	<b>Стандартные зубья</b>		<b>Заостренные зубья</b>		
		+690 [+715] +590 [+610] +100 [+105]	+565 [+575] +470 [+475] +95 [+100]	+695 [+720] +595 [+615] +100 [+105]	+570 [+585] +475 [+485] +95 [+100]	
		970	1005	850	960	
		4470		5335	4265	5295
РАБОЧИЕ ПАРАМЕТРЫ КИРКОВЩИКА: Угол резания грунта Макс. высота подъема над грунтом Макс. глубина резания грунта	градус	61 ~ 74		63 ~ 78	51 ~ 64	53 ~ 69
	мм	340 [530]		350	320 [495]	320
	мм	260 [290]		255 [365]	260 [290]	265 [365]
	ОБОРУДОВАНИЕ КИРКОВЩИКА: Тип Масса В: Ширина резания грунта Зуб: В порядке установки Высота x ширина x глубина	кг	V-образный с 2-ступенчатой регулировкой		V-образный с 2-ступенчатой регулировкой	
мм		690	565	695	570	
мм		1325	1405	1350	1430	
мм		275 x 77 x 25		185 x 50 x 36,3		
ПРИМЕНИМАЯ МОДЕЛЬ			GD510R*3 GD511A*3	GD555-3	GD510R*3 GD511A*3	GD555-3

\*: НАГРУЗКА НА КИРКОВЩИК: Масса машины распределяется между кирковщиком и задними колесами

\*3: С учетом массы кронштейна кирковщика

[ ] : При установке подъемной штанги регулируемого типа

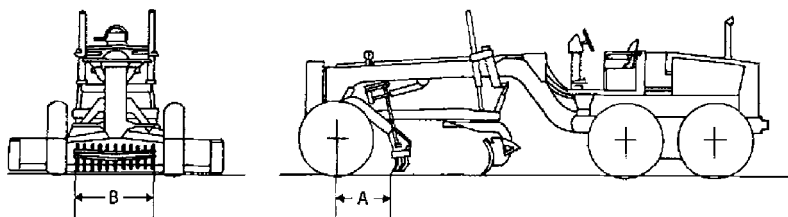

Параметр		Модель	СЕРИЯ 600	
<b>КОЛИЧЕСТВО ЗУБЬЕВ</b>			11	
ДОПОЛНИТЕЛЬНАЯ МАССА:			<b>Стандартные зубья</b>	<b>Заостренные зубья</b>
К эксплуатационной массе	кг		+710 [+720]	+715 [+725]
К переднему мосту			+615 [+620]	+615 [+625]
К заднему мосту			+95 [+100]	+100 [+100]
РАЗМЕРЫ:				
А: Расстояние между зубьями и центром передних шин	мм		970	850
НАГРУЗКА НА КИРКОВЩИК*		кг	5055 ~ 5125	4753 ~ 5435
РАБОЧИЕ ПАРАМЕТРЫ КИРКОВЩИКА:				
Угол резания грунта	градус		63 ~ 76	53 ~ 66
Макс. высота подъема над грунтом	мм		320	300
Макс. глубина резания грунта	мм		270	270
ОБОРУДОВАНИЕ КИРКОВЩИКА:				
Тип			V-образный с 2-ступенчатой регулировкой	V-образный с 2-ступенчатой регулировкой
Масса	кг		710	715
В: Ширина резания грунта	мм		1325	1350
Зуб:				
В порядке установки	мм		275 x 77 x 25	185 x 50 x 36,3
Высота x ширина x глубина				
ПРИМЕНИМАЯ МОДЕЛЬ			GD611A* <sup>3</sup> GD661A* <sup>3</sup>	GD611A* <sup>3</sup> GD661A* <sup>3</sup>

Параметр		Модель	СЕРИЯ 600	
<b>КОЛИЧЕСТВО ЗУБЬЕВ</b>			11	
ДОПОЛНИТЕЛЬНАЯ МАССА:		кг	<b>Стандартные зубья</b>	<b>Стандартные зубья</b>
К эксплуатационной массе			+640 [+650]	+645 [+655]
К переднему мосту			+535 [+545]	+545 [+555]
К заднему мосту			+105 [+105]	+100 [+100]
РАЗМЕРЫ:				
А: Расстояние между зубьями и центром передних шин	мм		980	935
НАГРУЗКА НА КИРКОВЩИК*		кг	5670	5635
РАБОЧИЕ ПАРАМЕТРЫ КИРКОВЩИКА:				
Угол резания грунта	градус		62 ~ 77	52 ~ 68
Макс. высота подъема над грунтом	мм		370	340
Макс. глубина резания грунта	мм		245 [345]	250 [345]
ОБОРУДОВАНИЕ КИРКОВЩИКА:				
Тип			V-образный с 2-ступенчатой регулировкой	V-образный с 2-ступенчатой регулировкой
Масса	кг		640	645
В: Ширина резания грунта	мм		1405	1430
Зуб:				
В порядке установки	мм		275 x 77 x 25	185 x 50 x 36,3
Высота x ширина x глубина				
ПРИМЕНИМАЯ МОДЕЛЬ			GD655-3A, GD675-3A	GD655-3A, GD675-3A

\*: НАГРУЗКА НА КИРКОВЩИК: Масса машины распределяется между кирковщиком и задними колесами

\*3: С учетом массы кронштейна кирковщика

[ ] : При установке подъемной штанги регулируемого типа

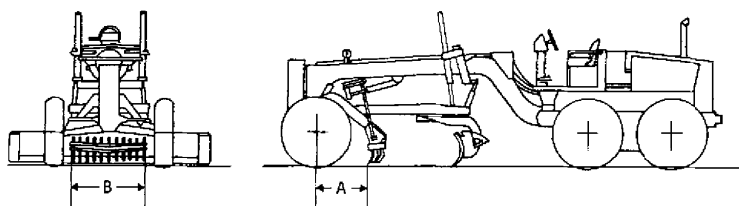

Параметр		Модель	GD705A-4	
<b>КОЛИЧЕСТВО ЗУБЬЕВ</b>			<b>11</b>	
<b>ДОПОЛНИТЕЛЬНАЯ МАССА:</b>		кг	<b>Стандартные зубья</b>	<b>Заостренные зубья</b>
К эксплуатационной массе			+1040	+1050
К переднему мосту			+880	+890
К заднему мосту			+160	+160
<b>РАЗМЕРЫ:</b>				
А: Расстояние между зубьями и центром передних шин		мм	890	830
<b>НАГРУЗКА НА КИРКОВЩИК*</b>		кг	6690	6630
<b>РАБОЧИЕ ПАРАМЕТРЫ КИРКОВЩИКА:</b>				
Угол резания грунта		градус	54~67.5	49~63
Макс. высота подъема над грунтом		мм	630	610
Макс. глубина резания грунта		мм	350	350
<b>ОБОРУДОВАНИЕ КИРКОВЩИКА:</b>				
Тип			V-образный с 2-ступенчатой регулировкой	V-образный с 2-ступенчатой регулировкой
Масса		кг	1040	1050
В: Ширина резания грунта		мм	1325	1350
Зуб:				
В порядке установки				
Высота x ширина x глубина		мм	265 x 77 x 25	185 x 50 x 36,3
<b>ПРИМЕНИМАЯ МОДЕЛЬ</b>			GD705A	GD705A

\*: НАГРУЗКА НА КИРКОВЩИК: Масса машины распределяется между кирковщиком и задними колесами  
[ ] : При установке подъемной штанги регулируемого типа

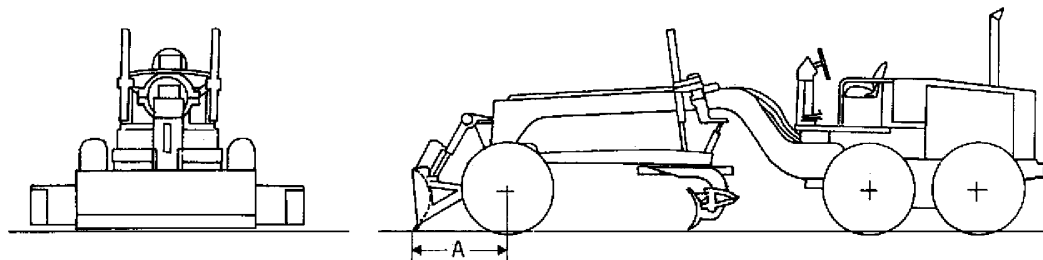

Параметр	Модель	СЕРИЯ GD500		СЕРИЯ GD600	
		ДОПОЛНИТЕЛЬНАЯ МАССА:	кг		
К эксплуатационной массе		+610	+405	+405	
К переднему мосту		+730	+500	+500	
К заднему мосту		-120	-95	-95	
ДОПОЛНИТЕЛЬНАЯ ГАБАРИТНАЯ ДЛИНА:	мм	1380		1435	1455
А: Расстояние между центром передних колес и режущей кромкой отвала					
РАБОЧИЕ ПАРАМЕТРЫ ОТВАЛА:	Угол резания грунта	градус	54,5	52,7	54,4
	Макс. высота подъема над грунтом	мм	545	510	540
	Максимальная величина углубления отвала в грунт	мм	165	190	160
ОБОРУДОВАНИЕ ОТВАЛА:		Передняя дуга прямоугольного сечения с гидравлическим управлением			
Тип		826			
Масса	кг	2524 x 850			
Длина x высота	мм				
ПРИМЕНИМАЯ МОДЕЛЬ		GD510R	GD511A	GD611A	GD661A

Параметр	Модель	GD705A-4	
		ДОПОЛНИТЕЛЬНАЯ МАССА:	кг
К эксплуатационной массе		+970	
К переднему мосту		+1100	
К заднему мосту		140	
ДОПОЛНИТЕЛЬНАЯ ГАБАРИТНАЯ ДЛИНА:	мм	1610	
А: Расстояние между центром передних колес и режущей кромкой отвала			
РАБОЧИЕ ПАРАМЕТРЫ ОТВАЛА:	Угол резания грунта	градус	55
	Макс. высота подъема над грунтом	мм	555
	Максимальная величина углубления отвала в грунт	мм	110
ОБОРУДОВАНИЕ ОТВАЛА:		Передняя дуга прямоугольного сечения с гидравлическим управлением	
Тип		910	
Масса	кг	2500 x 850	
Длина x высота	мм		
ПРИМЕНИМАЯ МОДЕЛЬ		GD705A	

\*: Так как при установке переднего отвала снимается передний противовес, значение "дополнительной массы" отличается от значения "массы отвала".

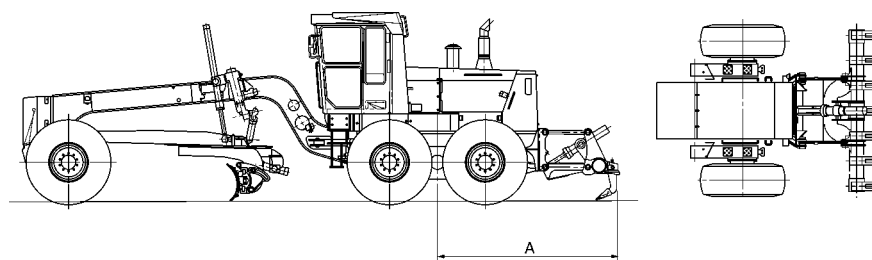

Параметр	Модель	СЕРИЯ GD500	СЕРИЯ GD600
ДОПОЛНИТЕЛЬНАЯ МАССА: К эксплуатационной массе К переднему мосту К заднему мосту	кг	+1225 +465 +760	+1745 +645 +1100
ДОПОЛНИТЕЛЬНАЯ ГАБАРИТНАЯ ДЛИНА: А: Расстояние между краем рыхлителя и центром сдвоенных колес	мм	2900	3040
РАБОЧИЕ ПАРАМЕТРЫ РЫХЛИТЕЛЯ: Угол резания грунта Макс. высота подъема над грунтом Макс. глубина резания грунта	градус мм мм	66 700 320	38 540 450
ОБОРУДОВАНИЕ РЫХЛИТЕЛЯ: Тип		Балочного типа с гидравлическим управлением	Прямоугольного типа с гидравлическим управлением
Масса	кг	640	945
Длина балки	мм	1958	2303
Стойки: Количество стоек/шаг	мм	3/900 5/450	3/1068 5/534
Тип наконечника зубьев		Заменяемый	Заменяемый
ПРИМЕНИМАЯ МОДЕЛЬ		GD555-3A	GD675-3A, GD655-3A

Параметр	Модель	GD705A-4	GD825A-2
ДОПОЛНИТЕЛЬНАЯ МАССА: К эксплуатационной массе К переднему мосту К заднему мосту	кг	+2080 + 180 +1900	+2584 -37 +2621
ДОПОЛНИТЕЛЬНАЯ МАССА: К эксплуатационной массе К переднему мосту К заднему мосту	мм	3372	3490
РАБОЧИЕ ПАРАМЕТРЫ РЫХЛИТЕЛЯ: Угол резания грунта Макс. высота подъема над грунтом Макс. глубина резания грунта	градус мм мм	38 600 380	42 675 480
ОБОРУДОВАНИЕ РЫХЛИТЕЛЯ: Тип		Прямоугольного типа с гидравлическим управлением	Прямоугольного типа с гидравлическим управлением
Масса	кг	1410	2014
Длина балки	мм	2740	2064
Стойки: Количество стоек/шаг	мм	3/1275 7/425	3/1425 7/475
Тип наконечника зубьев		Заменяемый	Заменяемый
ПРИМЕНИМАЯ МОДЕЛЬ		GD705A	GD825A

Параметр	Масса, кг*					
	Брезентовый навес	Стальная кабина	Навес ROPS		Кабина ROPS	
			Низкий	Высокий	Низкая	Высокая
GD510R-1	43	310	—	550	—	830
GD511A-1	43	310	—	550	—	830
GD555-3A	—	—	—	500	730	820
GD611A-1	43	310	—	550	—	830
GD655-3A	—	—	—	500	730	820
GD675-3A	—	—	—	500	730	820
GD661A-1	43	310	—	550	—	830
GD705A-4	93	350	—	540	—	807
GD825A-2	—	—	—	—	1000	—

\* С учетом кронштейнов ROPS

Размер	Код	Характеристики	16°C	27°C	38°C	49°C	Применимые модели
13.00-24-8PR камерные	G-2	GP	72	67	62	56	<u>GD510R</u> , <u>GD511A</u>
13.00-24-10PR камерные	G-2	GP	72	67	62	56	GD511A, <u>GD611A</u> , <u>GD661A</u>
13.00-24-10PR бескамерные	G-2	GP	72	67	62	56	GD511A, <u>GD555-3A</u> , <u>GD555-3C*</u> , GD611A
13.00-24-12PR камерные	G-2	GP	72	67	62	56	GD511A, GD611A
13.00-24-12PR бескамерные	G-2	GP	72	67	62	56	GD511A, GD555-3A, GD611A, GD661A
14.00-24-10PR камерные	G-2	GP	88	81	75	68	GD511A, GD611A, GD661A
14.00-24-10PR бескамерные	G-2	GP	88	81	75	68	GD511A, <u>GD655-3A</u> , <u>GD655-3C*</u> , GD611A, GD661A
14.00-24-12PR камерные	G-2	GP	88	81	75	68	GD511A, GD611A
14.00-24-12PR бескамерные	G-2	GP	88	81	75	68	GD511A, GD611A, GD655-3A, GD661A, <u>GD675-3A</u> , <u>GD675-3C*</u>
15.50-25-12PR камерные	G-2	GP	52	48	45	42	GD511A, GD611A, GD661A
15.50-25-12PR бескамерные	G-2	GP	52	48	45	42	GD511A, GD611A, GD661A, GD555C
16.00-24-12PR камерные	G-2	GP	115	107	100	93	<u>GD705A</u>
16.00-24-12PR бескамерные	G-2	GP	115	107	100	93	GD705A
17.50-25-12PR камерные	G-2	GP	63	59	55	51	
18.00-25-12PR камерные	G-3	GP	103	97	90	83	GD825A
18.00-25-12PR бескамерные	G-3	GP	103	97	90	83	
20.50-25-12PR бескамерные	G-2	GP	86	81	75	69	GD705A
23.50-25-12PR бескамерные	G-3	GP	80	75	70	65	<u>GD825A</u>

        : Стандартные шины

\* : Исполнение для США

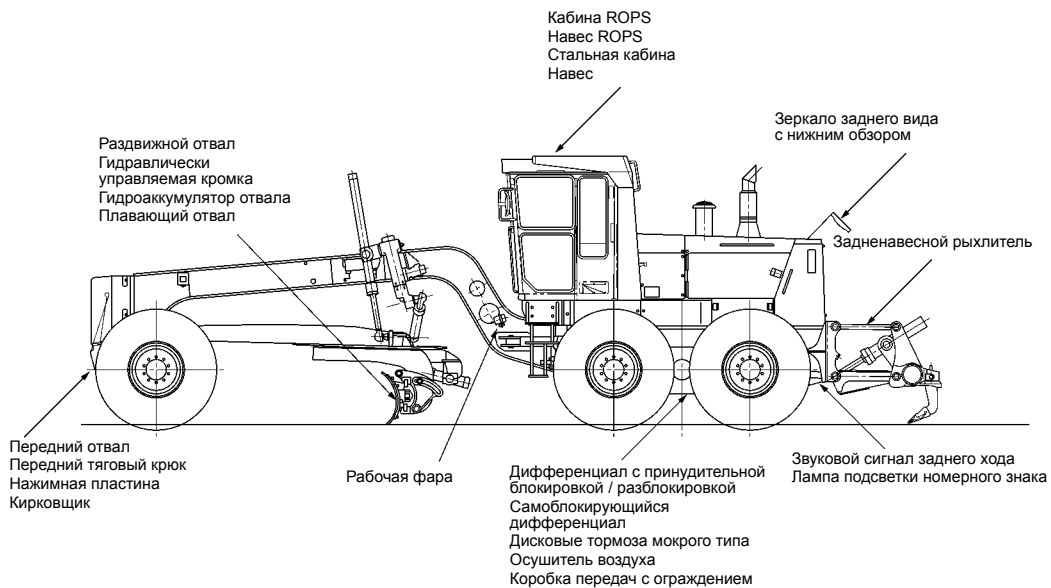

Желтый проблесковый маячок

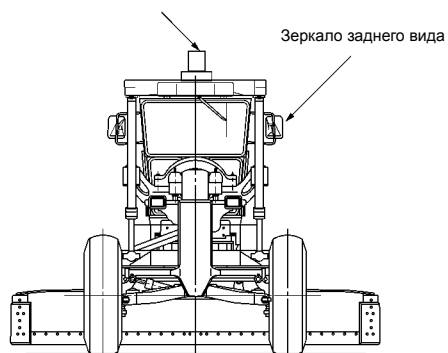

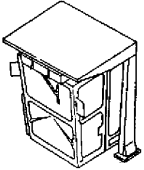
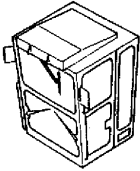
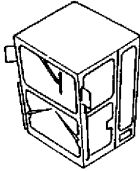
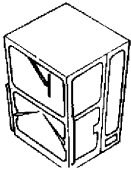
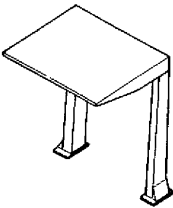
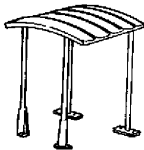
Описание	Конструктивные особенности
<p><b>Кабина ROPS (конструкция для защиты при опрокидывании)</b></p> 	<p>Комбинированное использование стальной кабины и конструкции ROPS обеспечивает максимальную безопасность при работе в условиях, где существует опасность опрокидывания машины, и защиту оператора от ветра, дождя, холода, песка и солнца. Существует два варианта изготовления кабины: низкий и высокий. Высокая кабина ROPS на 90 мм выше, чем низкая кабина.</p>
<p><b>Улучшенная модель стальной кабины (тип А)</b></p> 	<p>Эта кабина состоит из стального каркаса с застекленными дверями, ветровым стеклом и окнами. Она полностью закрыта и обшита звукоизолирующим материалом. (Устанавливается только на моделях GD825A).</p>
<p><b>Стандартная модель стальной кабины (тип В)</b></p> 	<p>Состоит из стального каркаса с застекленными дверями, ветровым стеклом и окнами. (Эта кабина устанавливается на всех моделях, за исключением GD825A).</p>
<p><b>Простая модель стальной кабины (тип С)</b></p> 	<p>Состоит из стального каркаса с застекленными дверями, ветровым стеклом и окнами. Верхнее ветровое стекло жестко закреплено на каркасе кабины. (Эта кабина устанавливается на всех моделях, за исключением GD825A).</p>
<p><b>Навес ROPS</b></p> 	<p>Обеспечивает безопасность при работе в условиях, где существует опасность опрокидывания машины, и защищает оператора от солнца.</p>
<p><b>Брезентовый навес, стальной навес</b></p> 	<p>В верхней части простого стального каркаса натягивается брезентовый навес. Это защищает оператора от солнца.</p>

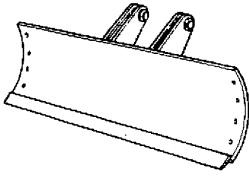
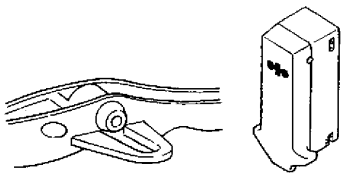
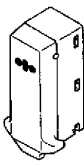
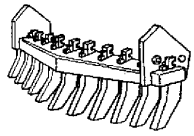
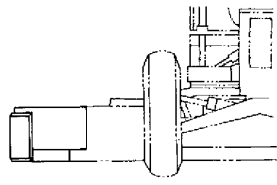
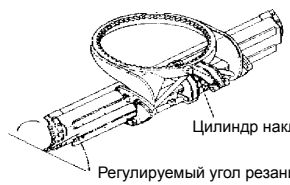
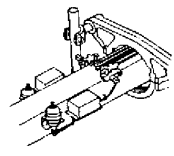
Описание	Конструктивные особенности
<p><b>Передний отвал</b></p> 	<p>Это приспособление незаменимо для выполнения большого объема работ по перемещению материала, кроме того, оно упрощает выполнение сложных операций по распределению больших объемов породы, разгружаемых самосвалами.</p>
<p><b>Передний тяговый крюк</b></p> 	<p>Этот крюк устанавливается в передней части машины для выполнения буксировки. Существует два вида передних крюков.</p> <ul style="list-style-type: none"> <li>• Передняя штанга со штифтами</li> <li>• U – образный крюк, навариваемый на передний мост.</li> </ul> <p>При установке рабочего оборудования в передней части машины (например, переднего отвала) использовать крюк невозможно.</p>
<p><b>Нажимная пластина</b></p> 	<p>Это приспособление используется для валки деревьев или вытягивания застрявших в грязи машин. Также его используют в качестве противовеса при рыхлении для предотвращения отрыва передних колес от грунта.</p>
<p><b>Кирковщик</b></p> 	<p>Это оборудование используется для резания плотного грунта, асфальта, старого дорожного покрытия или смерзшегося грунта, что невозможно сделать при помощи отвала. Количество устанавливаемых зубьев зависит от прочности грунта. На зубья можно установить наконечники из высокопрочной легированной стали, что предотвратит их износ и увеличит срок службы, повысив экономические показатели.</p>
<p><b>Увеличенный отвал</b></p> 	<p>Расширение отвала с одной или обеих сторон позволяет увеличить его рабочий захват, что повышает эффективность работы. Такой отвал можно использовать только для выполнения таких облегченных работ как выравнивание грунта. Если отвал расширен, срезание откосов невозможно.</p>
<p><b>Отвал с гидравлическим управлением углом резания</b></p>  <p>Цилиндр наклона Регулируемый угол резания грунта</p>	<p>Регулирует угол режущей кромки отвала в соответствии с типом грунта и скоростью передвижения. Угол регулируется при помощи рычага, расположенного рядом с сиденьем оператора.</p>
<p><b>Гидроаккумулятор отвала</b></p> 	<p>Используется для погашения ударов при работе отвала. Нагрузка на отвал поддерживается на постоянном уровне без приведения в действие рычага подъема отвала, что упрощает его работу.</p>

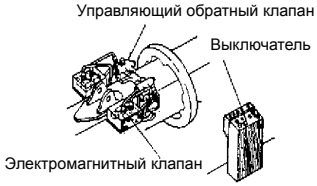
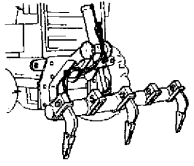
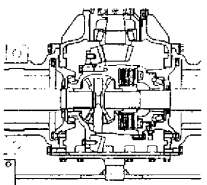
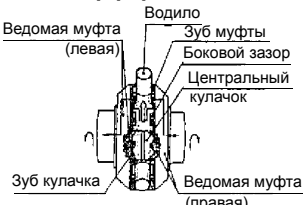
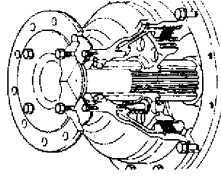
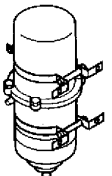
Описание	Конструктивные особенности
<p><b>Плавающий отвал</b></p>  <p>Управляющий обратный клапан Выключатель Электромагнитный клапан</p>	<p>Это устройство снижает давление в цилиндре подъема отвала до 0, в результате чего на обрабатываемую поверхность давит только вес отвала, что облегчает выполнение таких операций как снятие дерна.</p>
<p><b>Задненавесной рыхлитель</b></p> 	<p>При помощи этого оборудования можно резать скальную или другую твердую породу, которую невозможно удалить кирковщиком. При этом следует установить нажимную пластину и снять небольшую переднюю штангу.</p>
<p><b>Дифференциал с принудительной блокировкой / разблокировкой</b></p> 	<p>Дифференциал, встроенный в картер конечной передачи, обеспечивает следующие преимущества. Качественное разравнивание даже при угловых разворотах машины. Уменьшенный радиус поворота. Сокращенный износ шин. Блокировка дифференциала позволяет создать достаточное тяговое усилие даже на скользкой поверхности. Блокировка и разблокировка осуществляется поворотом переключателя.</p>
<p><b>Самоблокирующийся дифференциал</b></p>  <p>Ведомая муфта (левая) Водило Зуб муфты Боковой зазор Центральный кулачок Зуб кулачка Ведомая муфта (правая)</p>	<p>В зависимости от состояния грунта выполняется автоматическая блокировка или разблокировка дифференциала. Имеет те же преимущества, что и описанный выше дифференциал с принудительной блокировкой / разблокировкой.</p>
<p><b>Дисковые тормоза мокрого типа</b></p> 	<p>Попадание воды и грязи в тормоза исключено, так как они герметичны. Это обеспечивает надежное торможение в любых условиях. Благодаря жидкой смазке износ, а соответственно и техобслуживание тормозов, сводится к минимуму. Тормоза приводятся в действие пневматически, поэтому, чтобы выполнить торможение, достаточно слегка нажать на педаль. Существует два тормозных контура, поэтому, даже если один из них поврежден, возможность торможения сохраняется.</p>
<p><b>Осушитель воздуха</b></p> 	<p>Назначение осушителя воздуха - удаление конденсата из сжатого воздуха в контуре. Таким образом, он защищает компоненты оборудования и позволяет избежать неисправностей при работе в условиях низкой температуры.</p>
<p><b>Ремонтная лампа</b></p>	<p>Используется для проведения проверки и техобслуживания в темное время суток.</p>
<p><b>Желтый проблесковый маячок</b></p>	<p>Сигнализирует о том, что машина находится в рабочем состоянии.</p>
<p><b>Лампа подсветки номерного знака</b></p>	<p>Лампа для подсветки номерного знака.</p>